

# ЕВРОАВТОМАТИКА «F&F»

ООО "Евроавтоматика Фиф"  
г. Лида, ул. Минская, 18А, тел./факс: + 375 (154) 55 47 40, 80 03 80,  
+ 375 (29) 319 43 73, 887 53 01, e-mail: support@ff.by  
г. Минск ул. Сильшевского 24, оф. 521 тел./факс: + 375 (17) 209 62 92,  
209 68 26, +376 (29) 379 96 22, e-mail: minsk@ff.by

## Светочувствительный автомат AZH-S

### Назначение:

автоматы предназначены для автоматического включения освещения в сумерки и выключения на рассвете. Принцип работы основан на контроле уровня освещенности выносным фотодатчиком. Применяется для управления освещением улиц, витрин магазинов, реклам, автостоянок, строек и т.п., а также использования в устройствах промышленной автоматики. Автоматы оснащены схемой помехозащиты от ложных срабатываний при случайном освещении или затемнении фотодатчика.

### Технические данные:

Напряжение питания:	220В 50Гц
Макс. ток контактов реле	16А AC1
Макс. мощность ламп:	
накаливания, галогенные	2000Вт
компенсированные люминесцентные	750Вт
нескомпенсированные люминесцентные	1000Вт
энергосберегающие, лампы с ЭПРА	500Вт
Порог включения, регулируемый	с 2 по 100Лк
Задержка включения	от 10 до 15 сек.
Задержка выключения	от 20 до 30 сек
Рабочая температура	от -25°С до +50°С
Габариты, мм	26x52x70мм
Степень защиты:	
реле	IP40
клемной колодки	IP20

Фотодатчик - герметичный внешний фотоэлемент, присоединяемый проводом любой длины. Если длина провода более 10 метров, то он не должен располагаться параллельно и рядом с сетевым или высоковольтным проводом.

### Монтаж:

фотодатчик установить в месте, открытом для доступа дневного света. При монтаже необходимо учесть, чтобы свет от включаемого освещения не попадал на фотодатчик. Регулировку порога включения необходимо производить медленно и аккуратно, т.к. автомат включается с задержкой.

### Схема подключения:

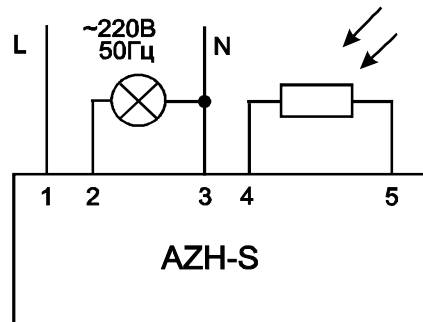

# Светочувствительный автомат AWZ-30-10/38

### Назначение:

автоматы предназначены для автоматического включения освещения в сумерки и выключения на рассвете. Принцип работы основан на контроле уровня освещенности выносным фотодатчиком. Применяется для управления освещением улиц, витрин магазинов, реклам, автостоянок, строек и т.п., а также использования в устройствах промышленной автоматики. Автоматы оснащены схемой помехозащиты от ложных срабатываний при случайном освещении или затемнении фотодатчика.

### Технические данные:

Напряжение питания	220В 50Гц
Макс. ток контактов реле	30А AC1
Макс. мощность ламп:	
накаливания, галогенные	3750Вт
компенсированные люминесцентные	1350Вт
нескомпенсированные люминесцентные	1850Вт
энергосберегающие, лампы с ЭПРА	950Вт
Порог включения, регулируемый	с 2 по 100Лк
Задержка включения	от 10 до 15 сек.
Задержка выключения	от 20 до 30 сек
Рабочая температура	от -25°С до +50°С
Габариты, мм	26x52x70мм
Степень защиты:	
реле	IP40
клемной колодки	IP20

### Монтаж:

фотодатчик установить в месте, открытом для доступа дневного света и подключить его к зажимам "FR". При выборе места установки датчика необходимо, чтобы свет от включаемого освещения не попадал на датчик. Отрегулировать порог включения потенциометром. Индикатор включения (красный светодиод) для удобства регулировки включается без задержки.

### Схема подключения:

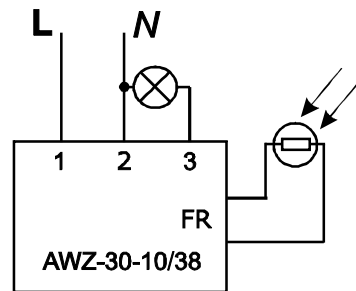

### Драгоценные металлы отсутствуют.

**Гарантийные обязательства:** гарантийный срок эксплуатации - 24 месяца с даты продажи автомата.

**В гарантийный ремонт не принимаются:**

- изделия, бывшие не в гарантийном ремонте;
- изделия, предъявленные без паспорта предприятия-изготовителя;
- изделия, имеющие повреждения механического либо иного характера, не укомплектованные;

Дата выпуска \_\_\_\_\_

Дата продажи \_\_\_\_\_ Штамп ОТК \_\_\_\_\_

# ЕВРОАВТОМАТИКА «F&F»

ООО "Евроавтоматика Фиф"  
г. Лида, ул. Минская, 18А, тел./факс: + 375 (154) 55 47 40, 80 03 80,  
+ 375 (29) 319 43 73, 887 53 01, e-mail: support@ff.by  
г. Минск ул. Сильшевского 24, оф. 521 тел./факс: + 375 (17) 209 62 92,  
209 68 26, +376 (29) 379 96 22, e-mail: minsk@ff.by

## Светочувствительный автомат AZH-S

### Назначение:

автоматы предназначены для автоматического включения освещения в сумерки и выключения на рассвете. Принцип работы основан на контроле уровня освещенности выносным фотодатчиком. Применяется для управления освещением улиц, витрин магазинов, реклам, автостоянок, строек и т.п., а также использования в устройствах промышленной автоматики. Автоматы оснащены схемой помехозащиты от ложных срабатываний при случайном освещении или затемнении фотодатчика.

### Технические данные:

Напряжение питания:	220В 50Гц
Макс. ток контактов реле	16А AC1
Макс. мощность ламп:	
накаливания, галогенные	2000Вт
компенсированные люминесцентные	750Вт
нескомпенсированные люминесцентные	1000Вт
энергосберегающие, лампы с ЭПРА	500Вт
Порог включения, регулируемый	с 2 по 100Лк
Задержка включения	от 10 до 15 сек.
Задержка выключения	от 20 до 30 сек
Рабочая температура	от -25°С до +50°С
Габариты, мм	26x52x70мм
Степень защиты:	
реле	IP40
клемной колодки	IP20

Фотодатчик - герметичный внешний фотоэлемент, присоединяемый проводом любой длины. Если длина провода более 10 метров, то он не должен располагаться параллельно и рядом с сетевым или высоковольтным проводом.

### Монтаж:

фотодатчик установить в месте, открытом для доступа дневного света. При монтаже необходимо учесть, чтобы свет от включаемого освещения не попадал на фотодатчик. Регулировку порога включения необходимо производить медленно и аккуратно, т.к. автомат включается с задержкой.

### Схема подключения:

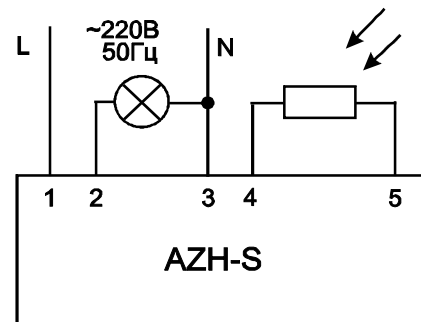

# Светочувствительный автомат AWZ-30-10/38

### Назначение:

автоматы предназначены для автоматического включения освещения в сумерки и выключения на рассвете. Принцип работы основан на контроле уровня освещенности выносным фотодатчиком. Применяется для управления освещением улиц, витрин магазинов, реклам, автостоянок, строек и т.п., а также использования в устройствах промышленной автоматики. Автоматы оснащены схемой помехозащиты от ложных срабатываний при случайном освещении или затемнении фотодатчика.

### Технические данные:

Напряжение питания	220В 50Гц
Макс. ток контактов реле	30А AC1
Макс. мощность ламп:	
накаливания, галогенные	3750Вт
компенсированные люминесцентные	1350Вт
нескомпенсированные люминесцентные	1850Вт
энергосберегающие, лампы с ЭПРА	950Вт
Порог включения, регулируемый	с 2 по 100Лк
Задержка включения	от 10 до 15 сек.
Задержка выключения	от 20 до 30 сек
Рабочая температура	от -25°С до +50°С
Габариты, мм	26x52x70мм
Степень защиты:	
реле	IP40
клемной колодки	IP20

### Монтаж:

фотодатчик установить в месте, открытом для доступа дневного света и подключить его к зажимам "FR". При выборе места установки датчика необходимо, чтобы свет от включаемого освещения не попадал на датчик. Отрегулировать порог включения потенциометром. Индикатор включения (красный светодиод) для удобства регулировки включается без задержки.

### Схема подключения:

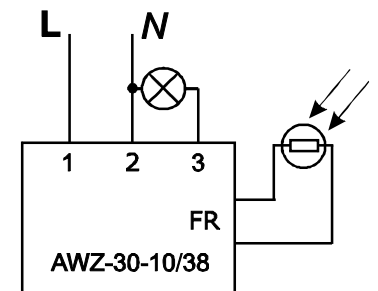

### Драгоценные металлы отсутствуют.

**Гарантийные обязательства:** гарантийный срок эксплуатации - 24 месяца с даты продажи автомата.

**В гарантийный ремонт не принимаются:**

- изделия, бывшие не в гарантийном ремонте;
- изделия, предъявленные без паспорта предприятия-изготовителя;
- изделия, имеющие повреждения механического либо иного характера, не укомплектованные;

Дата выпуска \_\_\_\_\_

Дата продажи \_\_\_\_\_ Штамп ОТК \_\_\_\_\_

**Перечень выпускаемой продукции:**

**Светочувствительные автоматы (фотореле):** предназначены для включения освещения в сумерки и выключения на рассвете.

**Лестничные автоматы (таймер-выключатели):** предназначены для отключения освещения через заданный отрезок времени.

**Автоматы защиты электродвигателей (реле контроля фаз и напряжения):** для контроля наличия и порядка чередования фаз, защиты от асимметрии напряжений, контроль контактов контактора.

**Датчики напряжения (реле напряжения):** для защиты электроприборов в одно и трехфазных цепях от роста и падения напряжения.

**Указатели напряжения:** для отображения величины напряжения в однофазной и трехфазной сетях на светодиодной шкале.

**Реле-ограничители мощности:** для ограничения потребления электроэнергии при превышении потребляемой мощности потребителем, а также отключения питающей сети в случае несанкционированного подключения дополнительной нагрузки.

**Реле времени электронные:** для включения/выключения потребителей на заданный отрезок времени в системах промышленной и бытовой автоматики.

**Реле пусковые:** для коммутации обмоток электродвигателей большой мощности при пуске.

**Реле времени циклические:** для управления освещением, электроустановками и т.п. по установленной программе.

**Бистабильные (импульсные) реле:** для включения/выключения потребителей из разных мест по двухпроводной линии.

**Реле тока приоритетные:** отключает неприоритетные цепи при превышении потребления электроэнергии, оставляя подключенными приоритетных потребителей.

**Автоматические переключатели фаз:** для стабильного питания однофазных потребителей от трехфазной сети путем контроля и переключения фаз.

**Тепловые реле:** для защиты электроустановок (электродвигателей) от перегрева.

**Электромагнитные реле:** для коммутации цепей путем подачи управляющего напряжения на обмотку или использования в качестве промежуточных.

**Терморегуляторы:** для поддержания заданной температуры в помещениях путем включения/выключения нагревательной установки.

**Реле контроля уровня:** для контроля и поддержания уровня жидкости в резервуарах, бассейнах и т.п. и управления электродвигателями насосных установок.

**СВЕТОЧУВСТВИТЕЛЬНЫЕ  
АВТОМАТЫ**

**AZH-S**

**AWZ-30-10/38**



РБ01

ТУ РБ 590618749.001-2003

Руководство по эксплуатации

ООО «Евроавтоматика Фиф»

г. Лида ул. Минская, 18А

тел./факс: + 375 (154) 55 47 40, 80 03 80,

+375 (29) 319 43 73, 887 53 01

e-mail: support@fif.by

г. Минск ул. Ольшешевского 24, оф.521

тел./факс: + 375 (17) 209 62 92, 209 68 26, (29) 379 96 22

e-mail: minsk@fif.by

**Перечень выпускаемой продукции:**

**Светочувствительные автоматы (фотореле):** предназначены для включения освещения в сумерки и выключения на рассвете.

**Лестничные автоматы (таймер-выключатели):** предназначены для отключения освещения через заданный отрезок времени.

**Автоматы защиты электродвигателей (реле контроля фаз и напряжения):** для контроля наличия и порядка чередования фаз, защиты от асимметрии напряжений, контроль контактов контактора.

**Датчики напряжения (реле напряжения):** для защиты электроприборов в одно и трехфазных цепях от роста и падения напряжения.

**Указатели напряжения:** для отображения величины напряжения в однофазной и трехфазной сетях на светодиодной шкале.

**Реле-ограничители мощности:** для ограничения потребления электроэнергии при превышении потребляемой мощности потребителем, а также отключения питающей сети в случае несанкционированного подключения дополнительной нагрузки.

**Реле времени электронные:** для включения/выключения потребителей на заданный отрезок времени в системах промышленной и бытовой автоматики.

**Реле пусковые:** для коммутации обмоток электродвигателей большой мощности при пуске.

**Реле времени циклические:** для управления освещением, электроустановками и т.п. по установленной программе.

**Бистабильные (импульсные) реле:** для включения/выключения потребителей из разных мест по двухпроводной линии.

**Реле тока приоритетные:** отключает неприоритетные цепи при превышении потребления электроэнергии, оставляя подключенными приоритетных потребителей.

**Автоматические переключатели фаз:** для стабильного питания однофазных потребителей от трехфазной сети путем контроля и переключения фаз.

**Тепловые реле:** для защиты электроустановок (электродвигателей) от перегрева.

**Электромагнитные реле:** для коммутации цепей путем подачи управляющего напряжения на обмотку или использования в качестве промежуточных.

**Терморегуляторы:** для поддержания заданной температуры в помещениях путем включения/выключения нагревательной установки.

**Реле контроля уровня:** для контроля и поддержания уровня жидкости в резервуарах, бассейнах и т.п. и управления электродвигателями насосных установок.

**СВЕТОЧУВСТВИТЕЛЬНЫЕ  
АВТОМАТЫ**

**AZH-S**

**AWZ-30-10/38**



РБ01

ТУ РБ 590618749.001-2003

Руководство по эксплуатации

ООО «Евроавтоматика Фиф»

г. Лида ул. Минская, 18А

тел./факс: + 375 (154) 55 47 40, 80 03 80,

+375 (29) 319 43 73, 887 53 01

e-mail: support@fif.by

г. Минск ул. Ольшешевского 24, оф.521

тел./факс: + 375 (17) 209 62 92, 209 68 26, (29) 379 96 22

e-mail: minsk@fif.by

ПРОИЗВОДИТЕЛЬ ЭЛЕКТРОТЕХНИЧЕСКОЙ ПРОДУКЦИИ

ПРОИЗВОДИТЕЛЬ ЭЛЕКТРОТЕХНИЧЕСКОЙ ПРОДУКЦИИ